

Référence:

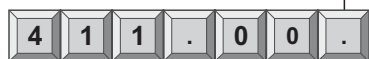

2 : avec supports pour détecteurs Ø8
3 : avec détecteurs Ø8

Angle de rotation

30° : 0
45° : 1
60° : 2
90° : 3
120° : 4
135° : 5
150° : 6
180° : 7

ou code angle intermédiaire
(voir documentation)

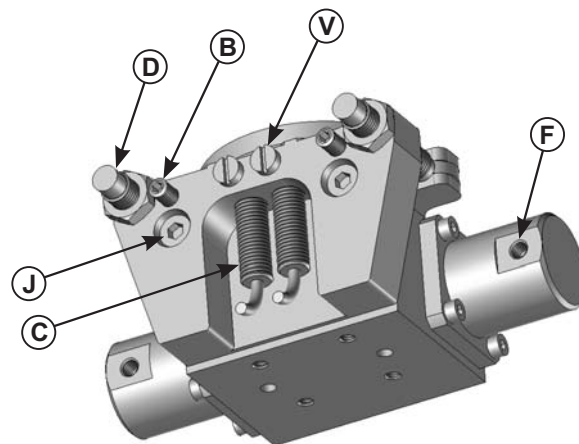
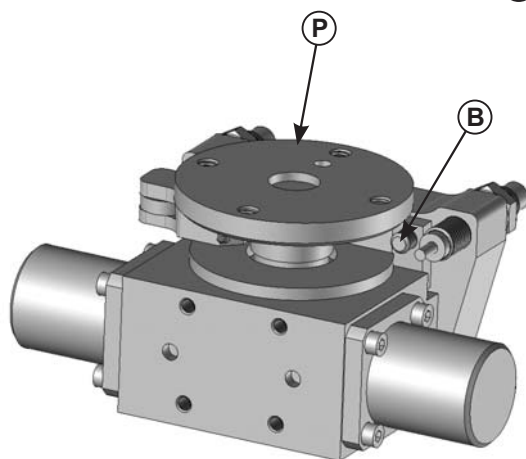

Option: position intermédiaire

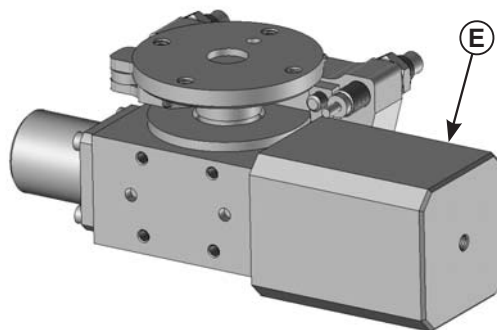

Mise en service:

- Ce produit doit être implanté dans un environnement sécurisé en respectant les caractéristiques de la documentation technique
- Fixation sur le bâti par la face inférieure ou latérale du corps
- L'élément tournant est le plateau (rep. P)
- Pression d'utilisation: 2 à 8 bars
- Température de service: 5 à 50°C
- Fluide: air filtré lubrifié ou non lubrifié
- Vérin moteur: double effet (raccordement M5: rep.F)
- => utiliser des limiteurs de débit à l'échappement

Option:

- Position intermédiaire: contre-vérin simple effet (raccord M5): 2 à 8 bars
- => câblage: voir fiche de câblage N°41Yf

Réglages:

- **Angle de rotation:**

- . Réglage par vis butées Hc (rep.B) : plage de réglage: $\pm 5^\circ$
=> desserrer/serrer par la vis de la bride (rep.J)
- . Les amortisseurs hydrauliques (rep.D) sont à régler à chaque changement de course (de 0,5 à 1 mm de la fin de course amortisseur)
- . Les détecteurs (rep.C) ne nécessitent pas de réglage.
- . *Option position intermédiaire:*
Position intermédiaire (rep.E) pré-définie à $\pm 1^\circ$ d'usine : pour ajuster cette position, c'est le corps du rotatif qu'il faudra positionner sur votre support, puis régler les positions extrêmes par les vis butées Hc (rep.B)

- **Vitesse:**

- . Prévoir 2 limiteurs de débit à l'échappement pour régler la vitesse de rotation => **V** max en fonction de l'inertie de la masse en mouvement (voir documentation technique)
- . *Option position intermédiaire:* voir fiche de câblage N°41Yf
- **Détecteurs:** (le produit peut être livré sans détecteur: code 2)
Placer les détecteurs Ø8 (rep.C) en butée dans les orifices Ø8 non-débouchants et bloquer en serrant le manchon polyuréthane par la vis TC M4 (rep.V)

Entretien:

Sans entretien (hors pièces d'usure)

Pièces d'usure:

Notice de maintenance N°41Zf

Toute autre pièce sur demande

Désignation	Qté	Référence
Détecteur inductif Ø8	2	1211083
Amortisseur hydraulique M8x1	2	1511100
Pochette de joints (module 2 positions)	1	1054110
Pochette de joints (module 3 positions)	1	1054111

documentation technique, consignes d'utilisation,
garantie, durée de vie ... => www.avm-automation.fr



Module rotatif Type 411

www.avm-automation.fr

N° 411f - Ind.00

Référence:

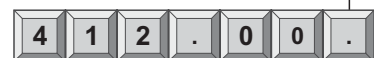

2 : avec supports pour détecteurs Ø8
3 : avec détecteurs Ø8

Angle de rotation

30° : 0
45° : 1
60° : 2
90° : 3
120° : 4
135° : 5
150° : 6
180° : 7

ou code angle intermédiaire
(voir documentation)

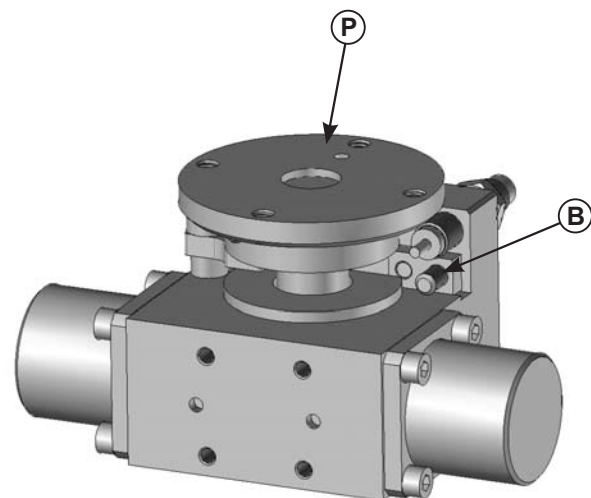
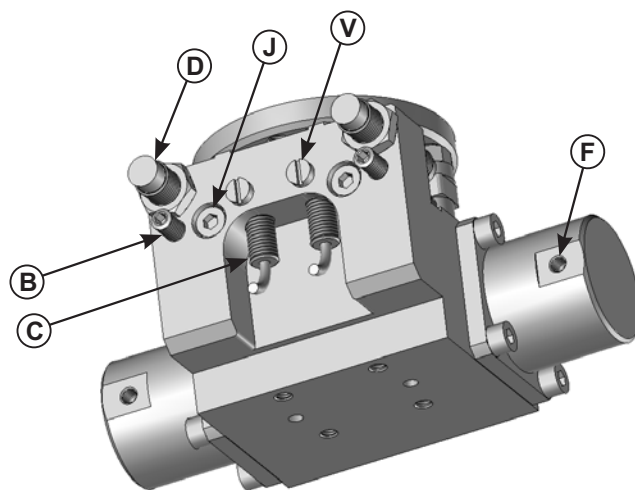

Option: position intermédiaire

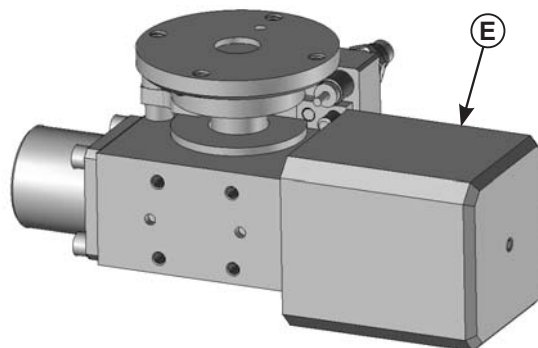

Mise en service:

- Ce produit doit être implanté dans un environnement sécurisé en respectant les caractéristiques de la documentation technique
- Fixation sur le bâti par la face inférieure ou latérale du corps
- L'élément tournant est le plateau (rep. P)
- Pression d'utilisation: 2 à 8 bars
- Température de service: 5 à 50°C
- Fluide: air filtré lubrifié ou non lubrifié
- Vérin moteur: double effet (raccordement M5: rep.F)
- => utiliser des limiteurs de débit à l'échappement

Option:

- Position intermédiaire: contre-vérin simple effet (raccord M5): 2 à 8 bars
- => câblage: voir fiche de câblage N°41Yf

Réglages:

- **Angle de rotation:**

- . Réglage par vis butées Hc (rep.B) : plage de réglage: $\pm 5^\circ$
=> desserrer/serrer par la vis de la bride (rep.J)
- . Les amortisseurs hydrauliques (rep.D) sont à régler à chaque changement de course (de 0,5 à 1 mm de la fin de course amortisseur)
- . Les détecteurs (rep.C) ne nécessitent pas de réglage.

. *Option position intermédiaire:*

- Position intermédiaire (rep.E) pré-définie à $\pm 1^\circ$ d'usine : pour ajuster cette position, c'est le corps du rotatif qu'il faudra positionner sur votre support, puis régler les positions extrêmes par les vis butées Hc (rep.B)

- **Vitesse:**

- . Prévoir 2 limiteurs de débit à l'échappement pour régler la vitesse de rotation => V max en fonction de l'inertie de la masse en mouvement (voir documentation technique)

. *Option position intermédiaire:* voir fiche de câblage N°41Yf

- **Détecteurs:** (le produit peut être livré sans détecteur: code 2)

- . Placer les détecteurs Ø8 (rep.C) en butée dans les orifices Ø8 non-débouchants et bloquer en serrant le manchon polyuréthane par la vis TC M4 (rep.V)

Entretien:

Sans entretien (hors pièces d'usure)

Pièces d'usure:

Notice de maintenance N°41Zf

Toute autre pièce sur demande

Désignation	Qté	Référence
Détecteur inductif Ø8	2	1211083
Amortisseur hydraulique M10x1	2	1511200
Pochette de joints (module 2 positions)	1	1054120
Pochette de joints (module 3 positions)	1	1054121

documentation technique, consignes d'utilisation,
garantie, durée de vie ... => www.avm-automation.fr



Module rotatif Type 412

www.avm-automation.fr

N° 412f - Ind.00

Référence:



2 : avec supports pour détecteurs Ø8
3 : avec détecteurs Ø8

Angle de rotation

30° : 0
45° : 1
60° : 2
90° : 3
120° : 4
135° : 5
150° : 6
180° : 7

ou code angle intermédiaire
(voir documentation)

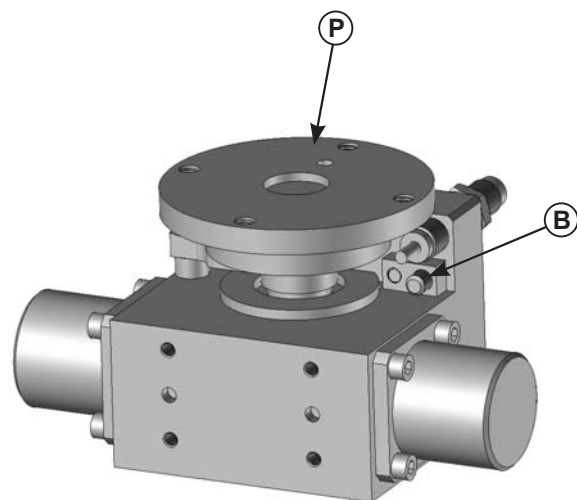
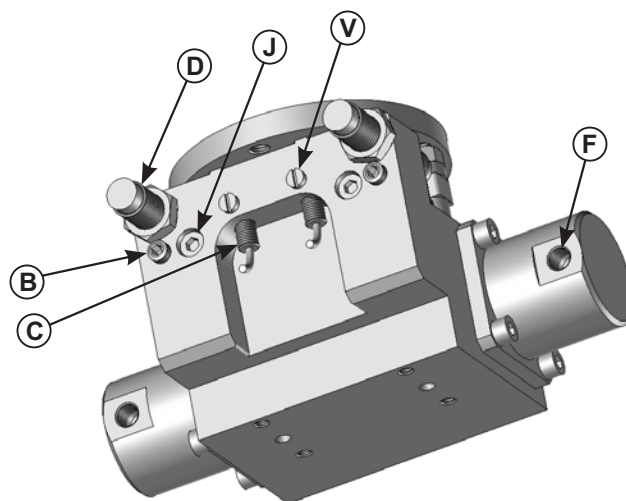

Option: position intermédiaire

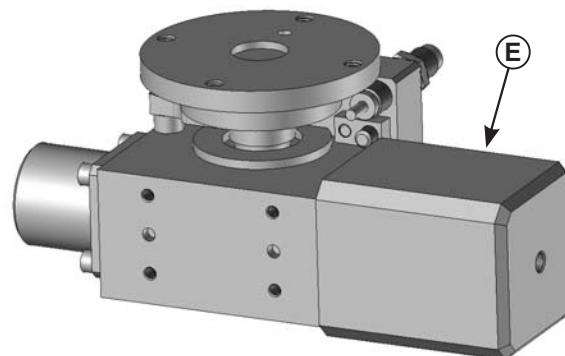

Mise en service:

- Ce produit doit être implanté dans un environnement sécurisé en respectant les caractéristiques de la documentation technique
- Fixation sur le bâti par la face inférieure ou latérale du corps
- L'élément tournant est le plateau (rep. P)
- Pression d'utilisation: 2 à 8 bars
- Température de service: 5 à 50°C
- Fluide: air filtré lubrifié ou non lubrifié
- Vérin moteur: double effet (raccordement 1/8": rep.F)
=> utiliser des limiteurs de débit à l'échappement
- Option:*
- Position intermédiaire: contre-vérin simple effet (raccord 1/8"): 2 à 8 bars
=> câblage: voir fiche de câblage N°41Yf

Réglages:

- **Angle de rotation:**
 - . Réglage par vis butées Hc (rep.B) : plage de réglage: $\pm 5^\circ$
=> desserrer/serrer par la vis de la bride (rep.J)
 - . Les amortisseurs hydrauliques (rep.D) sont à régler à chaque changement de course (de 0,5 à 1 mm de la fin de course amortisseur)
 - . Les détecteurs (rep.C) ne nécessitent pas de réglage.
 - . *Option position intermédiaire:*
Position intermédiaire (rep.E) pré-définie à $\pm 1^\circ$ d'usine : pour ajuster cette position, c'est le corps du rotatif qu'il faudra positionner sur votre support, puis régler les positions extrêmes par les vis butées Hc (rep.B)
- **Vitesse:**
 - . Prévoir 2 limiteurs de débit à l'échappement pour régler la vitesse de rotation => V max en fonction de l'inertie de la masse en mouvement (voir documentation technique)
 - . *Option position intermédiaire:* voir fiche de câblage N°41Yf
- **Détecteurs:** (le produit peut être livré sans détecteur: code 2)
 - . Placer les détecteurs Ø8 (rep.C) en butée dans les orifices Ø8 non-débouchants et bloquer en serrant le manchon polyuréthane par la vis TC M4 (rep.V)

Entretien: Sans entretien (hors pièces d'usure)

Pièces d'usure: Notice de maintenance N°41Zf

Toute autre pièce sur demande

Désignation	Qté	Référence
Détecteur inductif Ø8	2	1211083
Amortisseur hydraulique M14x1,5	2	1511400
Pochette de joints (module 2 positions)	1	1054130
Pochette de joints (module 3 positions)	1	1054131

documentation technique, consignes d'utilisation,
garantie, durée de vie ... => www.avm-automation.fr



Module rotatif Type 413

www.avm-automation.fr

N° 413f - Ind.00

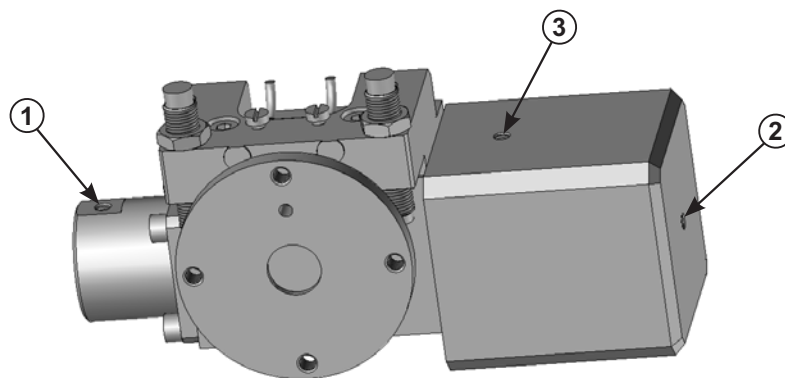

Origine 0° / Origin 0°:

- 1 : Echappement / Escape
- 2 : Alimenté / On air
- 3 : Alimenté / On air

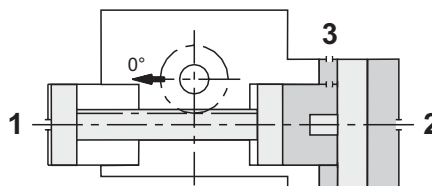

Position inter. / Intermediate position:

- 1 : Alimenté / On air
- 2 : Alimenté / On air
- 3 : Echappement / Escape

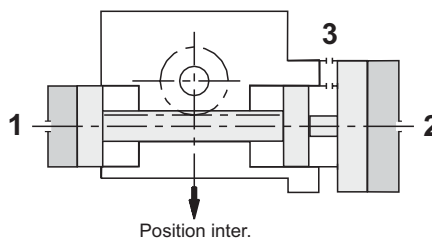

Position extrême / Extreme position:

- 1 : Alimenté / On air
- 2 : Echappement / Escape
- 3 : Echappement / Escape

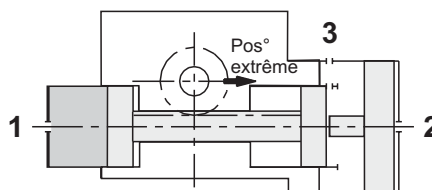

Pilotage pneumatique:

- avec 1 distributeur 5/2 sur 1 et 3 + 1 distributeur 3/2 sur 2
- OU
- avec 3 distributeurs 3/2 et limiteurs de débit à l'admission (sauf axe de rotation horizontal et masse entraînée)

Cycles réalisables:

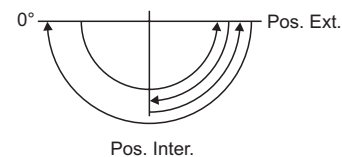
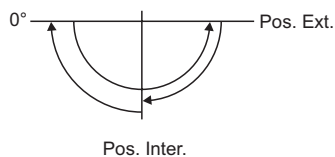
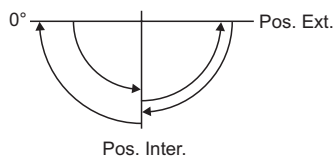
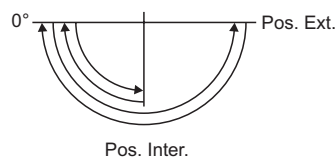
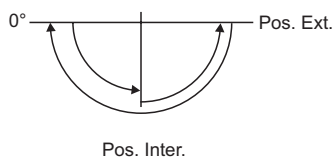

Notice de maintenance sur modules rotatifs type 41:

Ces interventions doivent être effectuées par des personnes formées et autorisées à la maintenance

Les opérations suivantes peuvent se faire sans démonter le module de son support, mais sans pression pneumatique:

- Changement des détecteurs:

- Déconnecter le détecteur
- Dévisser le manchon polyuréthane par la vis TC M4 (rep.V) et retirer le détecteur
- Placer le nouveau détecteur dans l'orifice Ø8 non-débouchant en butée et bloquer en serrant le manchon polyuréthane par la vis TC M4 (rep.V)
- Connecter le détecteur

- Changement des amortisseurs hydrauliques:

- Dévisser l'écrou (rep.S) et retirer l'amortisseur
- Visser le nouvel amortisseur avec un recul de 1 mm (la butée de fin de course ne doit pas se faire sur l'amortisseur)
- Bloquer l'écrou (rep.S)

- Changement des joints:

- Dévisser les 2 raccords pneumatiques
- Dévisser les 4 vis CHc (rep.T)
- Retirer les cylindres (rep.U)
- Extraire le piston de chaque cylindre et repérer le sens de montage du joint (piston symétrique)
- Retirer les joints, nettoyer les pistons
- Graisser les nouveaux joints (graisse préconisée: DIN - KP2K)
- Monter les joints sur les pistons
- Nettoyer les alésages des cylindres puis les graisser
- Graisser les pistons et les insérer dans les cylindres (attention au sens de montage)
- Remonter les cylindres sur le corps (attention à l'orientation de l'alimentation pneumatique)
- Revisser les 4 vis CHc (rep.T)
- Revisser les 2 raccords pneumatiques

