

Descriptif :

- Guidage par 2 colonnes en acier trempé sur **4 douilles à billes**
- Protection du guidage par 4 joints raclers
- Type 306 : guidage seul pour une application manuelle ou motorisation extérieure
- Type 307 : guidage préparé pour recevoir un vérin normalisé
- Matériaux : corps et plaques en aluminium anodisé

Options : (à commander séparément)

- Amortisseur hydraulique (V < 1 m/s)
- Plot élastique (V < 0,2 m/s)
- Plaque de base (pour longueur standard)

*Version anti-corrosion sur demande
(douilles à billes ou bagues lisses polymère)*

Description :

- Guide by 2 rods in hardened steel on **4 ball bearings**
- Guide protected by 4 wipers seals
- Type 306: guide alone for manual application or outside motorization
- Type 307: guide prepared to receive a normalized cylinder
- Materials: housing and plates in anodised aluminium

Options : (to order separately)

- Hydraulic shock absorber (V < 1 m/s)
- Elastic absorber (V < 0,2 m/s)
- Base plate (for standard length)

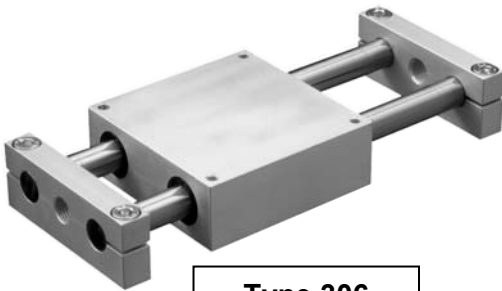

Type 306
guidage seul

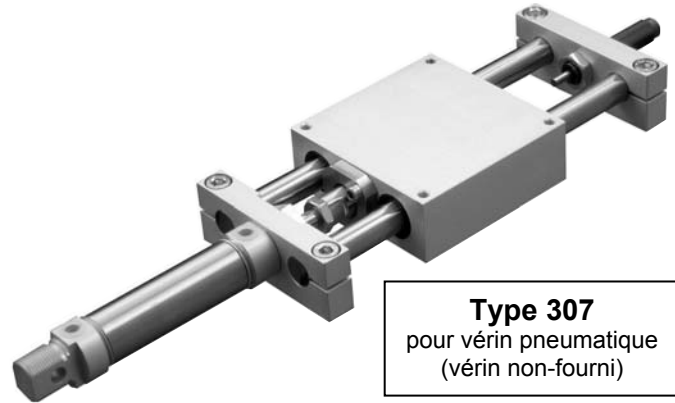

Type 307
pour vérin pneumatique
(vérin non-fourni)

Taille / Size		1	2	3	4
Ø colonnes de guidage / Guide rods Ø	(mm)	Ø12	Ø16	Ø20	Ø25
Masse pour course 0 / Weight stroke 0	(kg)	1,050	1,700	3,700	6,600
Masse par 100 mm / Weight per 100 mm	(kg)	0,170	0,310	0,480	0,760
Masse en mouvement / Weight in motion	(kg)	0,530	0,840	1,800	3,300
Charge embarquée / Carried load	(kg)	0,5 / 7	2 / 15	4 / 30	8 / 60
Température de service / Working temperature	(°C)	5 à 80	5 à 80	5 à 80	5 à 80
Vérin prévu (type 307) / Foreseen cylinder (type 307)		ISO6432 Ø16	ISO6432 Ø25	ISO15552 Ø32	ISO15552 Ø40

Options :

Plot élastique / Elastic absorber :

- A visser à l'intérieur des plaques d'extrémités (pour chariots tailles 1 et 2)
- Vitesse maxi : 0,2 m/s
- Attention: la cote A réduit la course utile (sur le type 306)

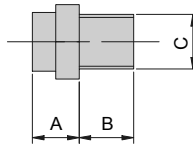

Taille /Size	Référence / Order Nb	A	B	C
1	5160010	9	10	M10x1
2	5160014	12	14	M14x1,5

Plaque de base / Base plate : (pour type 306)

Encombrements, référence :
→ voir Chariot à vis, page N3-011

Amortisseur hydraulique/ Hydraulic absorber :

- A visser dans les plaques d'extrémités
- Vitesse maxi : 1 m/s
- Attention: la pénétration de l'amortisseur peut réduire la course utile

Taille /Size	Référence / Order Nb
1	1511200
2	1511400
3 - 4	1511500

Encombrements et caractéristiques :
→ voir Accessoires, page M5-010

Référence / Order Number :

Chariot à billes seul
/ Ball guide alone

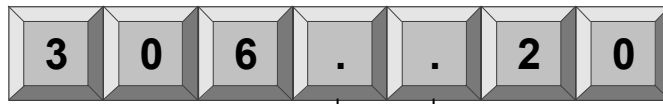

Colonnes
Ø30 et Ø40
sur demande

Taille / Size : 1
2
3
4

Course / Stroke:

1 : 100 mm
2 : 200 mm
3 : 300 mm
4 : 400 mm

. : course spéciale (IC... après la référence)



Encombres / Dimensions :

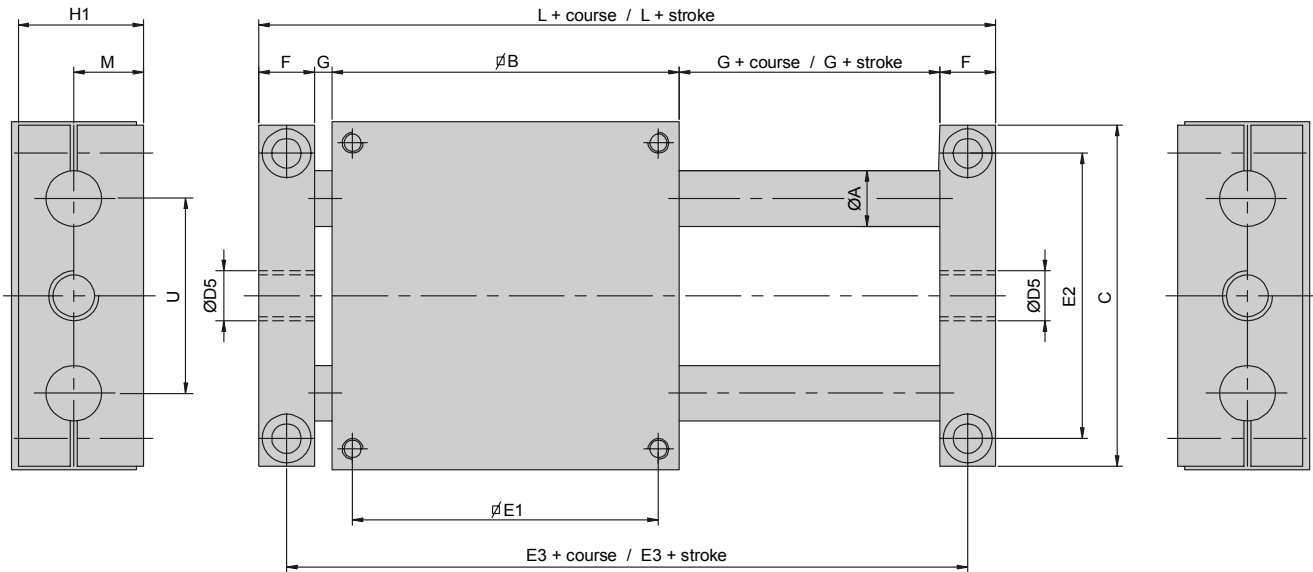
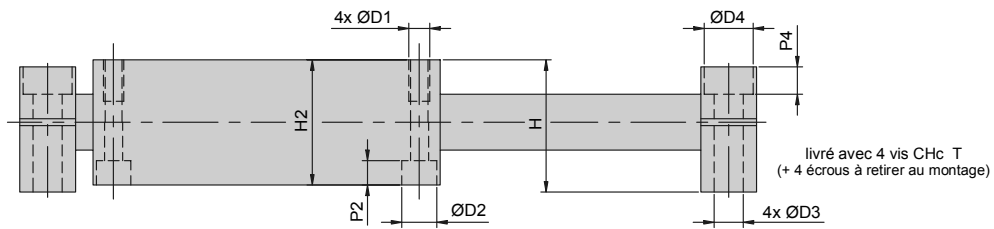

Modèle	A	B	C	D1	D2	D3	D4	D5	E1	E2	E3
3061	12	85	83	M6	10	6,5	11	M10x1	73	70	107
3062	16	100	98	M6	10	8,5	14	M14x1,5	88	82	126
3063	20	130	128	M8	11	11	18	M20x1,5	115	108	162
3064	25	160	156	M10	15	13	20	M20x1,5	140	132	197

Modèle	F	G	H	H1	H2	L	M	P2	P4	T	U
3061	12	5	34	33	32	119	18	7	6,5	M6 x 35	46
3062	16	5	38	37	36	142	20	7	8	M8 x 40	56
3063	20	6	48	47	46	182	25	8	11	M10 x 50	72
3064	25	6	58	57	56	222	30	11	12	M12 x 60	88

Référence / Order Number :

Chariot à billes pour vérin pneumatique
/ Ball guide for pneumatic cylinder

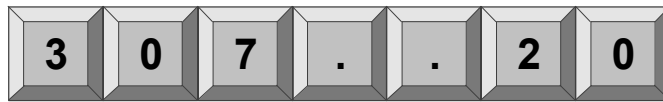

Taille / Size : 1
2
3
4

Course / Stroke:

- 1 : 50 mm
- 2 : 80 mm
- 3 : 100 mm
- 4 : 125 mm
- 5 : 160 mm
- 6 : 200 mm
- 7 : 250 mm
- 8 : 320 mm
- 9 : 400 mm

Colonnes
Ø30 et Ø40
sur demande



vérin non-fourni
/ cylinder not supplied

. : course spéciale (JC... après la référence)

Encombres / Dimensions :

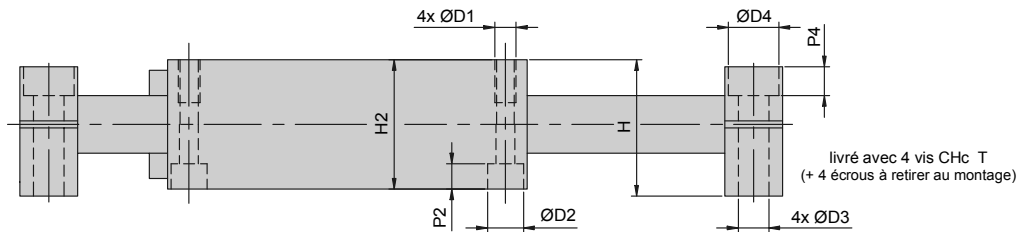

livré avec 4 vis Chc T
(+ 4 écrous à retirer au montage)

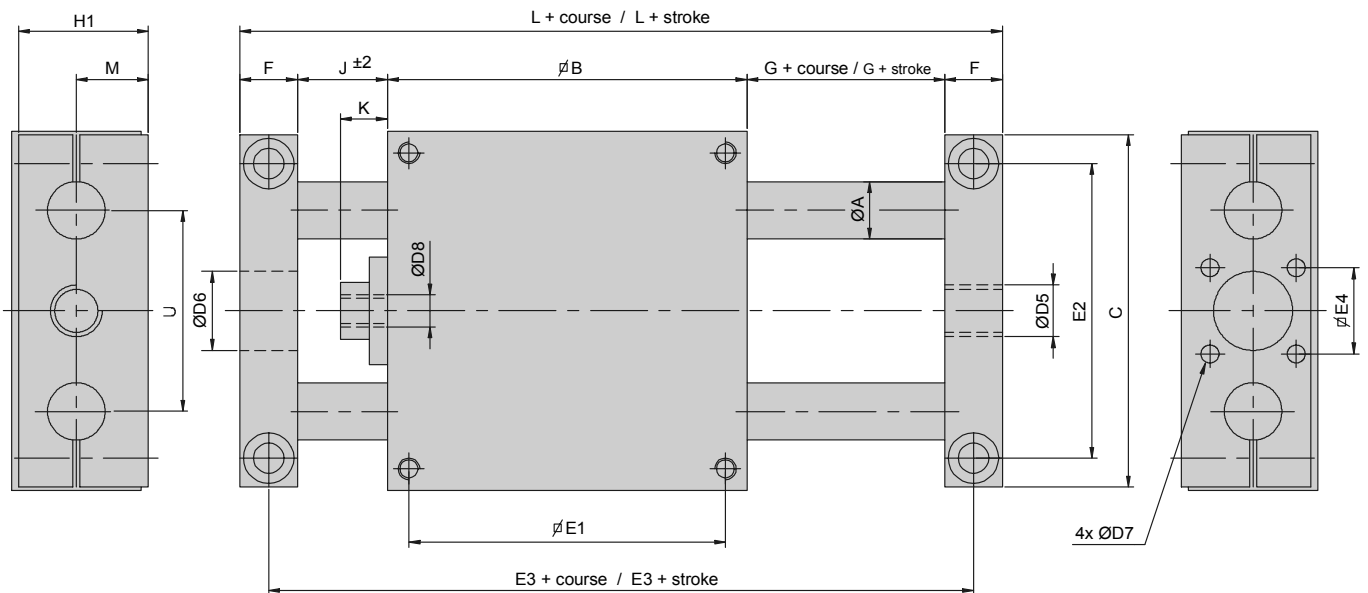

Modèle	A	B	C	D1	D2	D3	D4	D5	D6	D7	D8	E1	E2	E3
3071	12	85	83	M6	10	6,5	11	M10x1	16	-	M6	73	70	135
3072	16	100	98	M6	10	8,5	14	M14x1,5	22	-	M10x1,25	88	82	168
3073	20	130	128	M8	11	11	18	M20x1,5	30	6,5	M10x1,25	115	108	197
3074	25	160	156	M10	15	13	20	M20x1,5	35	6,5	M12x1,25	140	132	239

Modèle	E4	F	G	H	H1	H2	J	K	L	M	P2	P4	T	U
3071	-	12	9	34	33	32	29	14	147	18	7	6,5	M6 x 35	46
3072	-	16	12	38	37	36	40	22	184	20	7	8	M8 x 40	56
3073	32,5	20	12	48	47	46	35	22	217	25	8	11	M10 x 50	72
3074	38	25	12	58	57	56	42	28	264	30	11	12	M12 x 60	88

Charges admissibles / Admissible Load :

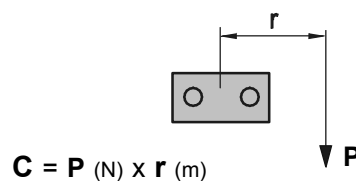
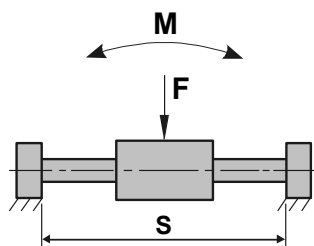

$$C = P (N) \times r (m)$$

Taille 1 (colonnes Ø12) / Size 1 (rods Ø12) :

Dynamique : **F** max = 10 daN
C max = 5 Nm (50 mm < r < 200 mm)
M max = 10 Nm

Statique : **F** max = 17 daN
C max = 8 Nm (50 mm < r < 200 mm)
M max = 16 Nm

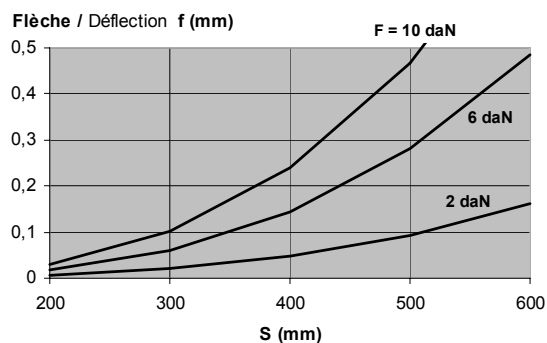

Taille 2 (colonnes Ø16) / Size 2 (rods Ø16) :

Dynamique : **F** max = 20 daN
C max = 11 Nm (60 mm < r < 250 mm)
M max = 19 Nm

Statique : **F** max = 34 daN
C max = 17 Nm (60 mm < r < 250 mm)
M max = 32 Nm

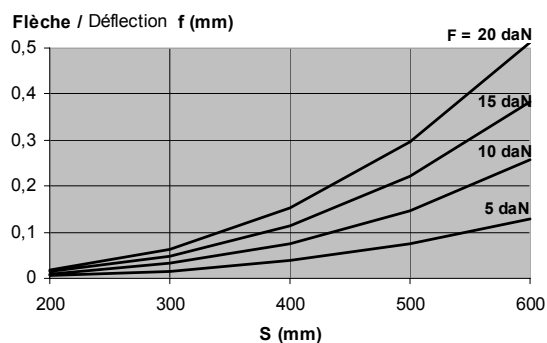

Taille 3 (colonnes Ø20) / Size 3 (rods Ø20) :

Dynamique : **F** max = 40 daN
C max = 18 Nm (80 mm < r < 300 mm)
M max = 34 Nm

Statique : **F** max = 64 daN
C max = 29 Nm (80 mm < r < 300 mm)
M max = 55 Nm

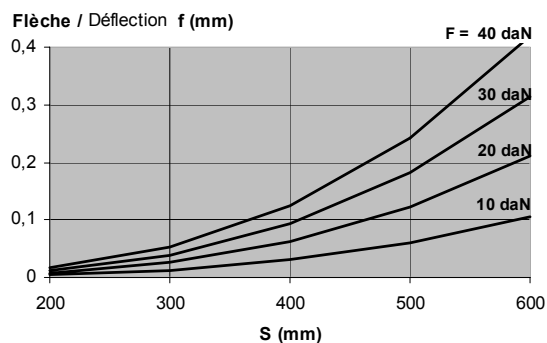

Taille 4 (colonnes Ø25) / Size 4 (rods Ø25) :

Dynamique : **F** max = 80 daN
C max = 30 Nm (100 mm < r < 350 mm)
M max = 60 Nm

Statique : **F** max = 125 daN
C max = 52 Nm (100 mm < r < 350 mm)
M max = 90 Nm

