

Kit Butée Arrière :

Pour les unités de guidage,
(voir les modèles concernés dans le tableau)
- il permet d'ajuster la position à la sortie
- il comprend :- une butée mécanique réglable
- un amortisseur hydraulique autocompensé
Pour l'utilisation du kit butée, une rallonge des colonnes de 25 mm mini sera appliquée sur l'unité de guidage par nos soins.

Pour commander: Réf. Guidage + Réf. Kit butée,

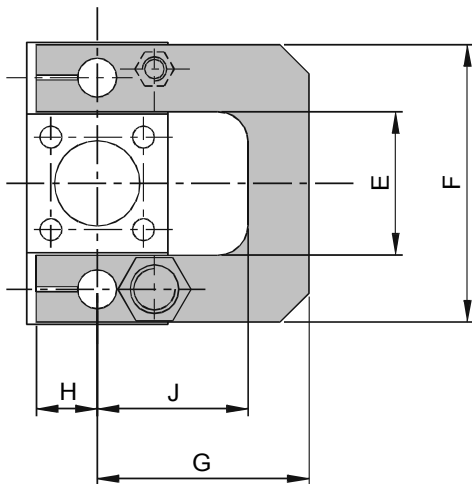

Back Thrust Kit :

For linear guide units,
(see concerned models on the board)
- exit position could be adjusted
- including: - an adjustable mechanical thrust
- a self-compensating hydraulic shock absorber
For using the thrust kit, we will lengthen the rods from 25 mm mini on the unit guide.

To purchase: Order Nb Guide Unit + Order Nb Thrust Kit,

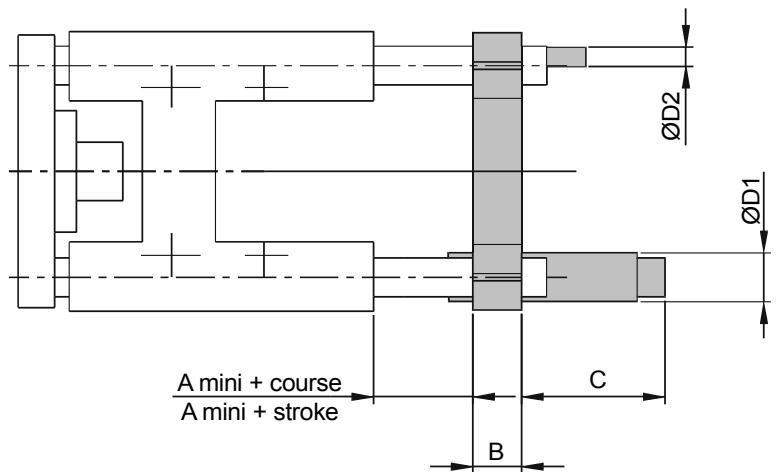

Référence / Order Nb	5131111	5131211	5131311	5131411	5131511	5131611
Modèle / Model	321	322/323	324A/323R 344C	324R/323S	325/345C	326/325R 346C
A	5	11	11	11	12	12
B	10	12	15	20	20	25
C	32	45	42	37	45	40
D1	M10x1	M14x1,5	M14x1,5	M14x1,5	M20x1,5	M20x1,5
D2	M6	M8	M8	M8	M10	M10
E	25	41	51	52	59	72
F	67	82	95	110	114	135
G	52	64	78	78	87	98
H	14	17	17	21	25	28
J	34	44	53	53	62	68
m (kg)	0,110	0,200	0,270	0,420	0,530	0,770

Kit livré sans amortisseur : indiquer /SA après la référence.
Kit delivered without shock absorber : state /SA after the Order Nb.

